

后备箱尾翼	CIVIC
-------	-------

安装位置图

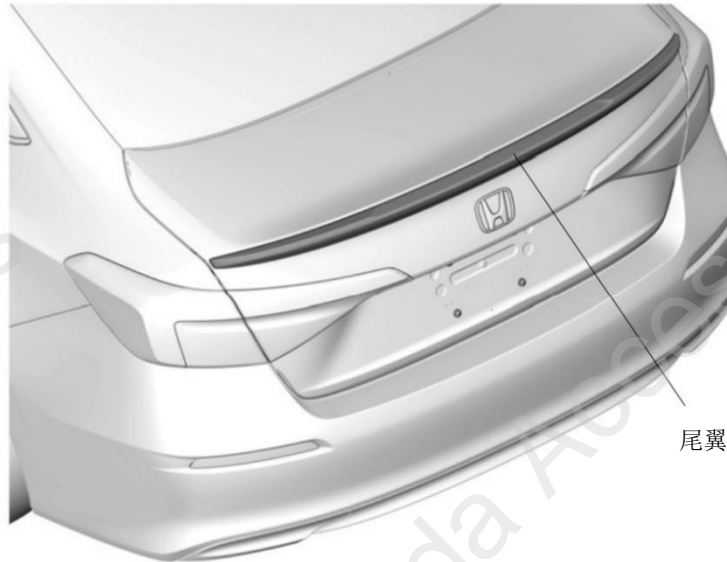

QK71004AJ

为确保安装的安全（务必仔细阅读）

警告标志的说明

- 本书中使用以下标志来标明有可能造成操作人员或其他人受伤的操作，以及有关安装的建议。



不遵从该指示，将导致死亡或者其他严重伤害



不遵从该指示，有可能导致死亡或者其他严重伤害



不遵从该指示，有可能导致受伤



防止导致故障、破损的建议



禁止事项

## 关于图标

- 使用下列图标来标明安装位置。

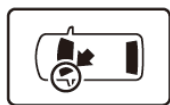

车身对应位置

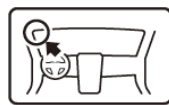

仪表盘对应位置

- 使用下列图标来标明操作中必须遵守的事项。



佩戴防护眼镜



带皮手套



双人作业



放置于抹布或毛毯上



除去毛刺



涂抹修补漆后充分干燥



保管好零件（还给客户）



用力压紧粘贴面



使用规定扭力上紧螺丝



垂直安装面操作



使用脱脂洗洁剂清洗

## 一般的注意事项

- 请按照安装说明书的记载事项及服务手册中的相关事项和信息进行操作。特别要注意安全。
- 不要划伤、损坏车辆及相关零件。
- 特别要注意夹扣和爪扣的操作。
- 拆卸前应考虑如何装回原样，先确认安装时的状态后才开始拆卸零件。
- 由于车辆型号不同，插图有时与实物会有差异。

## 关于本用品的注意事项

- 螺栓、螺丝等必须使用本说明书的指定零件。否则，随意使用类似的零件有可能导致故障发生。
- 安装以及粘贴操作请不要在太阳直射的地方，多尘的地方进行。
- 粘贴时必须保证粘贴面的温度在 15~40℃。
- 特别是低温时会导致双面胶带粘性降低，此时必须先加热粘贴面。
- 粘贴时用力压紧，但是要避免损坏用品以及车辆零件。
- 请不要拔出双面胶重新再贴。否则会造成破损，或双面胶和贴膜不能充分粘紧。
- 安装后 24 小时之内请不要让安装位置沾水，例如不要洗车。

## 组成配件

后备箱尾翼套件（未配备尾门感应自动开关的车型）

后备箱尾翼套件（配备尾门感应自动开关的车型）

（\*：套件内容根据型号可能有所差异）

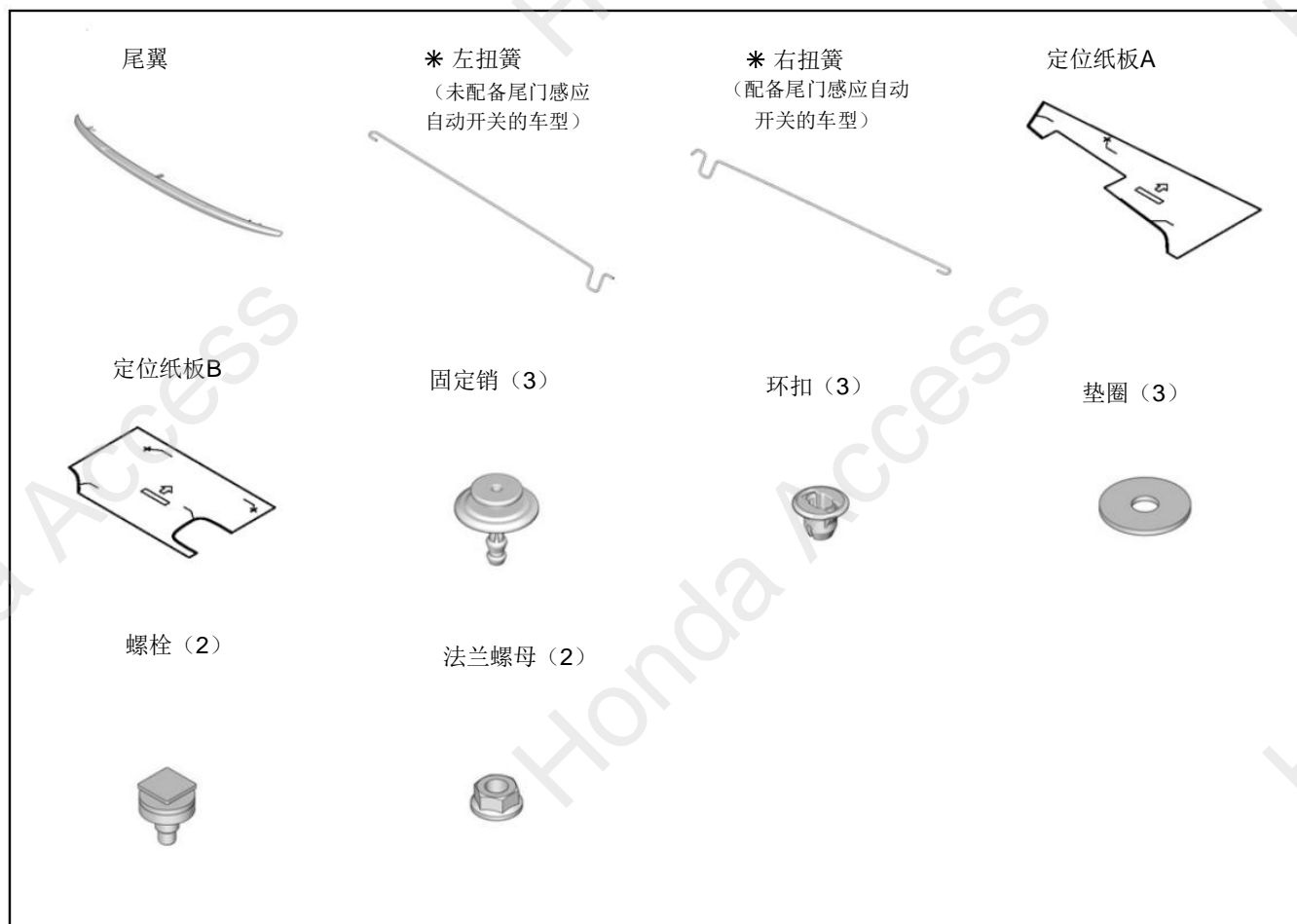

## 必要工具/用具

- 包封胶布
- 抹布
- 锉刀
- 手套
- 长柄
- 棘轮
- 扭簧拆卸工具 (070AF-T2A0200)
- 胶布
- 电钻
- 防护眼罩
- 马克笔
- 套筒
- 扭力扳手
- 脱脂洗洁剂
- 钻头
- 打孔器
- 修补漆
- 直尺
- 撬边工具

## 安装方法和顺序

### 脱脂洗洁剂的清洗方法

- 把脱脂洗洁剂涂抹在抹布上，把安装面上的油脂、垃圾、污垢全部擦拭干净。

#### 建议

- 请不要把脱脂洗洁剂直接涂抹在安装面。
- 请充分干燥后才进行粘贴操作。

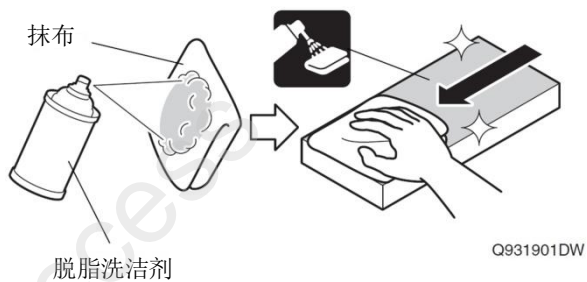

### 后备箱尾翼的安装

1. 拆出后备箱铰链护盖。

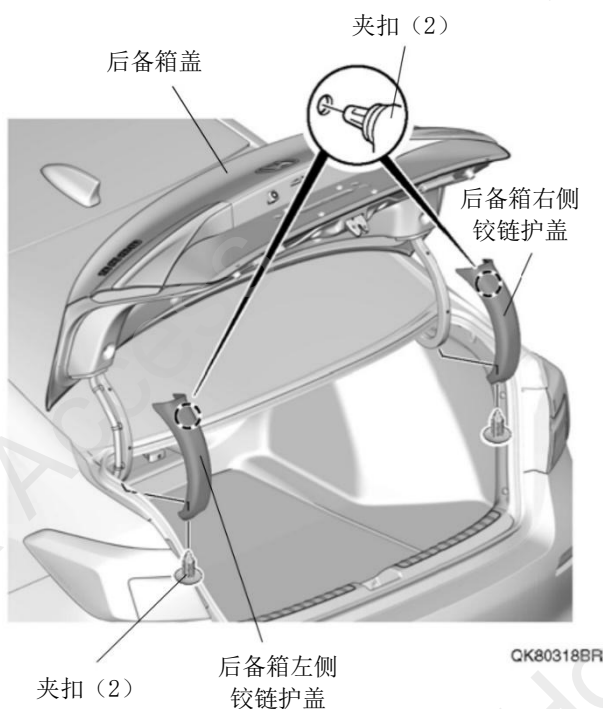
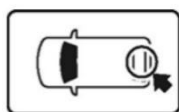

2. 拆出后备箱盖背面饰板。

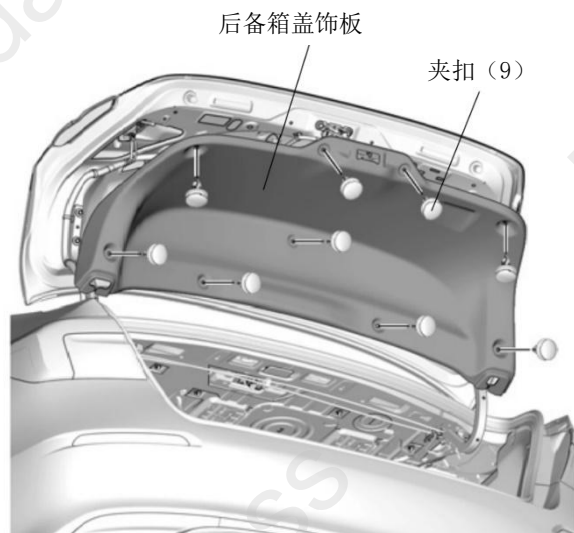

QK80301AR

3. 粘贴胶布。

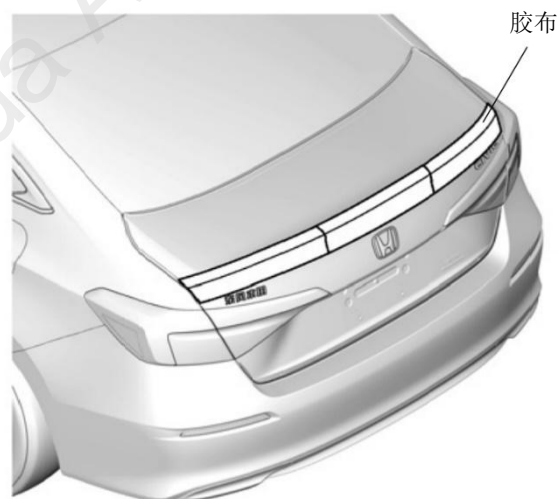

QK80302AR

4. 固定定位纸板 A。

**建议**

- 按照图示的顺序进行安装。

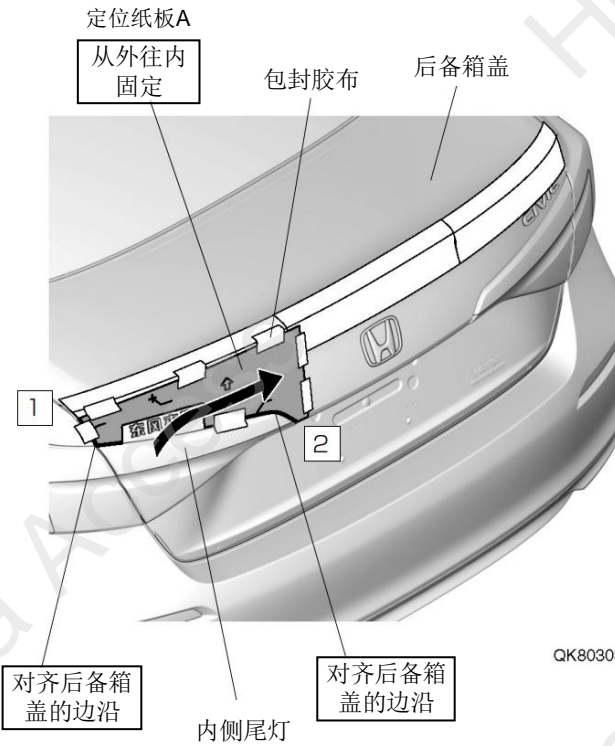

QK80303CR

5. 在后备箱盖做记号。

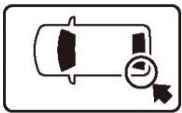

记号

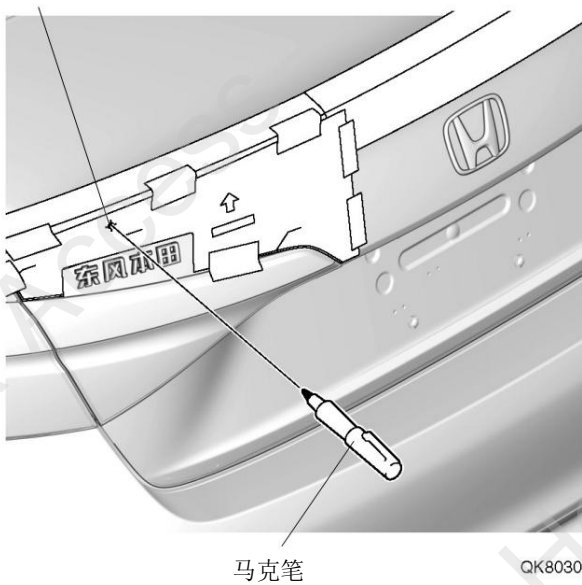

QK80305CR

6. 取下定位纸板 A。

7. 翻转定位纸板 A。

8. 另一侧也进行相同操作。

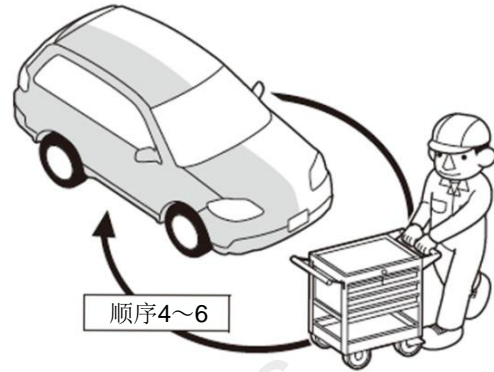

Q9D1014AM

9. 固定定位纸板 B。

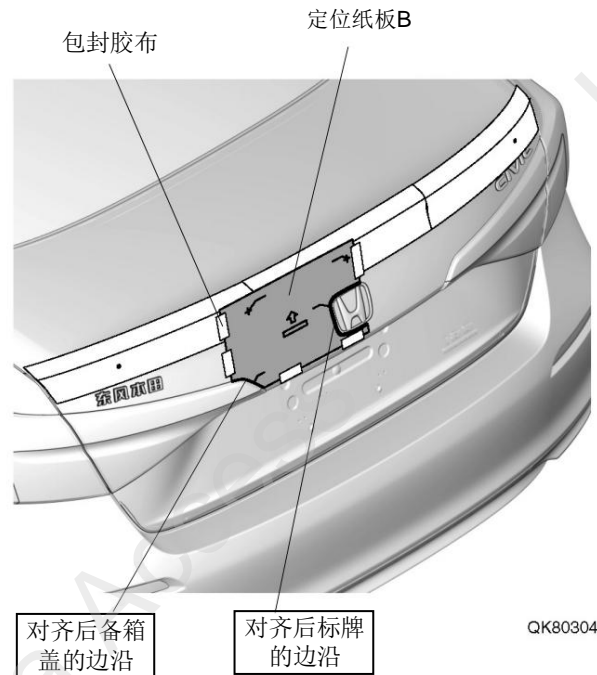
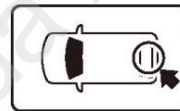

QK80304BR

10. 在后备箱盖做记号。

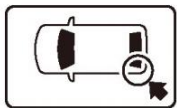

记号 (2)

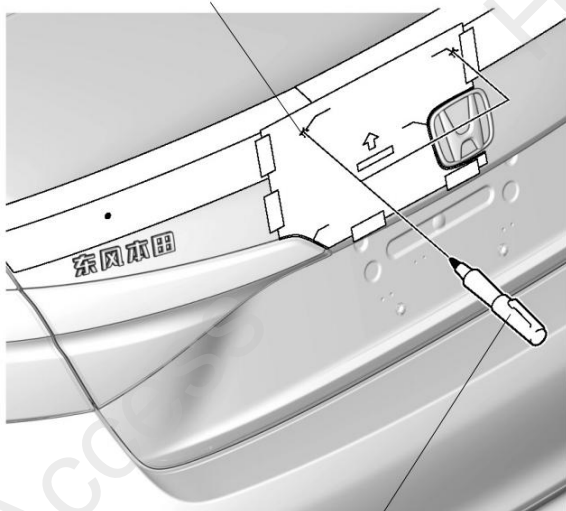

马克笔

QK80325AR

11. 取下定位纸板 B。

12. 翻转定位纸板 B。

13. 另一侧也进行相同操作。

14. 在后备箱盖做记号。

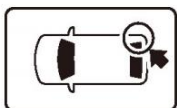

记号

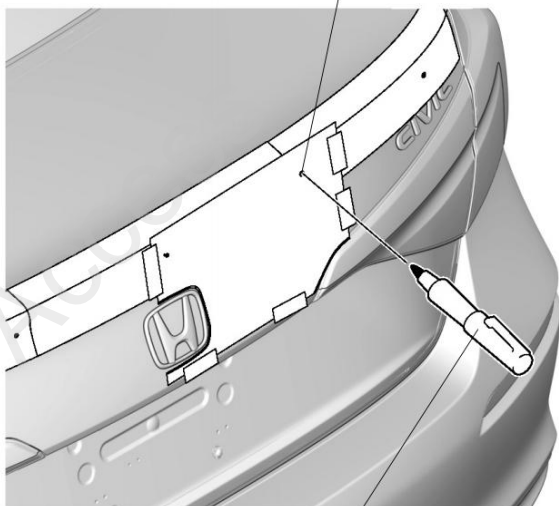

打孔器

QK80306CR

15. 取下定位纸板 B。

16. 在后备箱盖打孔做记号。

### 建议

- 把打孔器的冲击力量调至最小。

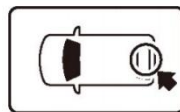

记号 (5)

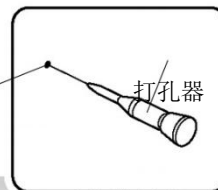

打孔器

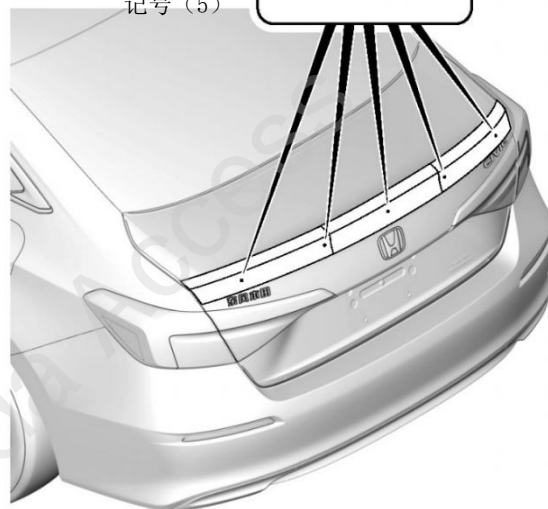

QK80307AR

17. 在后备箱盖钻开孔。

建 议
• 注意钻孔的位置。



<最终孔径>

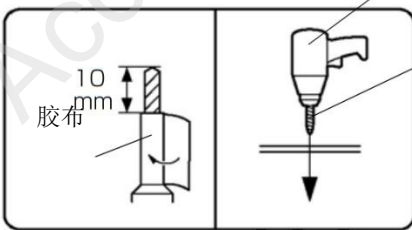
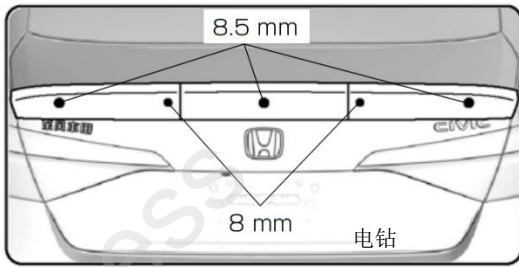

3mm→  
6mm→  
8.5mm 钻头

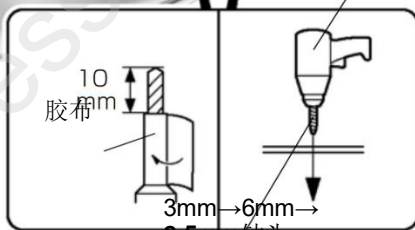
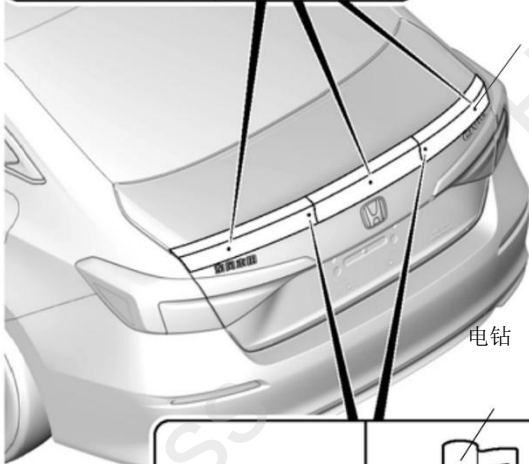

QK80308AR



18. 撕掉胶布。

19. 涂抹修补漆。



QK80309AR

20. 把尾翼的安装位置脱脂清洗干净。

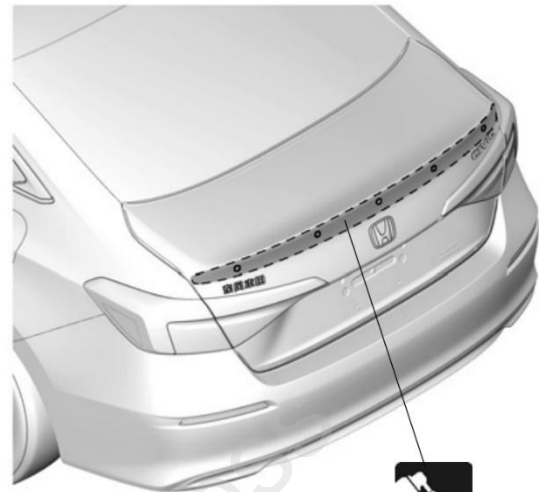

QK80310AR

21. 安装垫圈。

垫圈 (3)

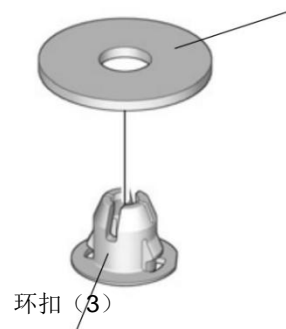

环扣 (3)

QG40603AN

22. 安装环扣。

**建议**

- 安装时用力按紧直到听见“咔嚓”声响。  
孔 (3) 环扣 (3)

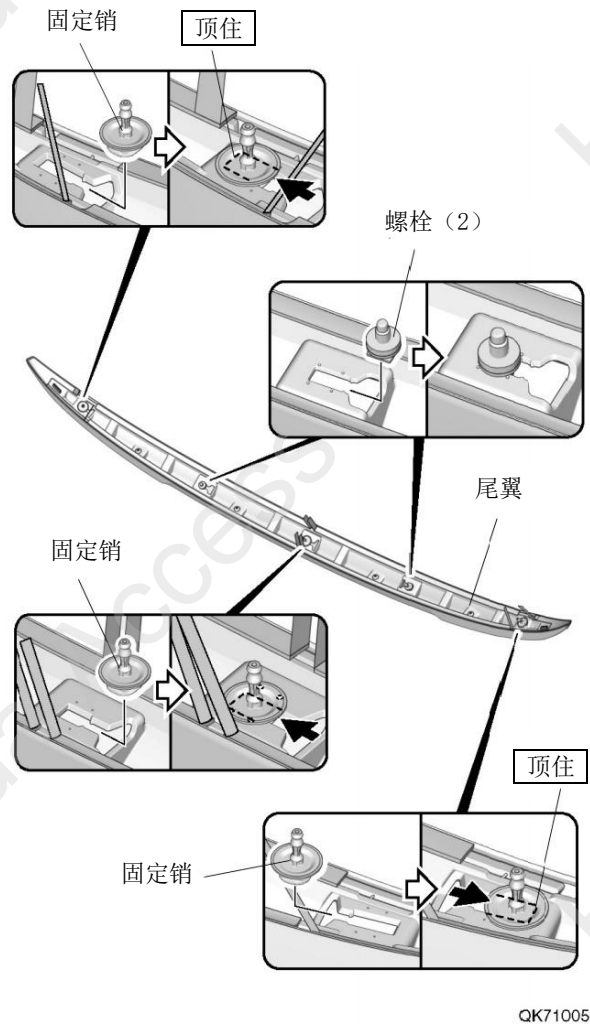
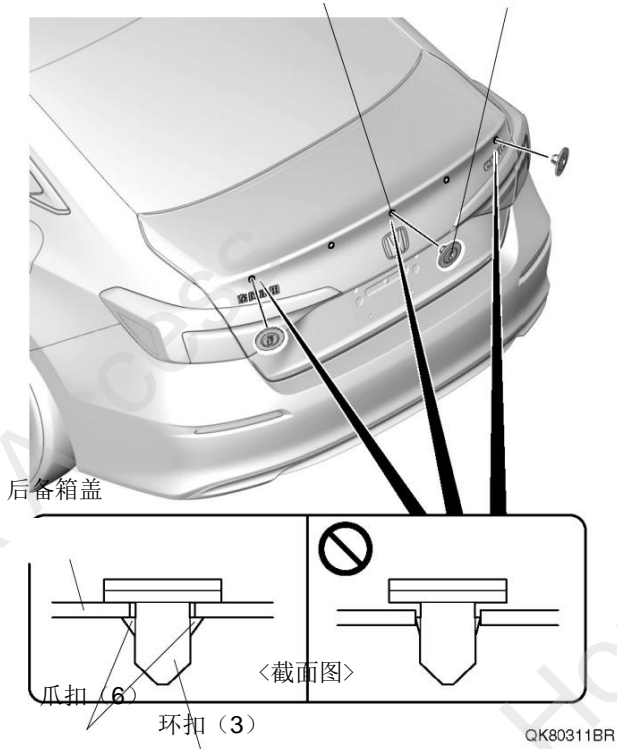

24. 暂时固定离型纸。

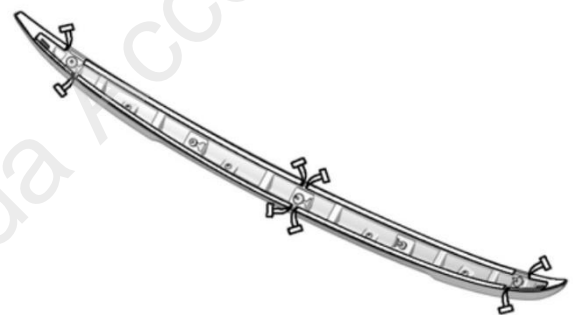
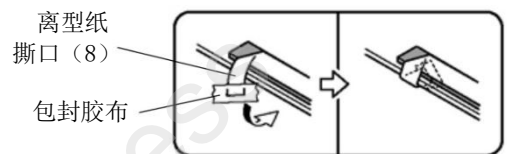

23. 安装固定销和螺栓。



25. 安装尾翼。

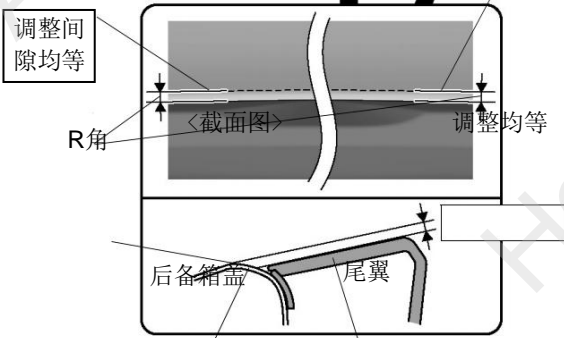
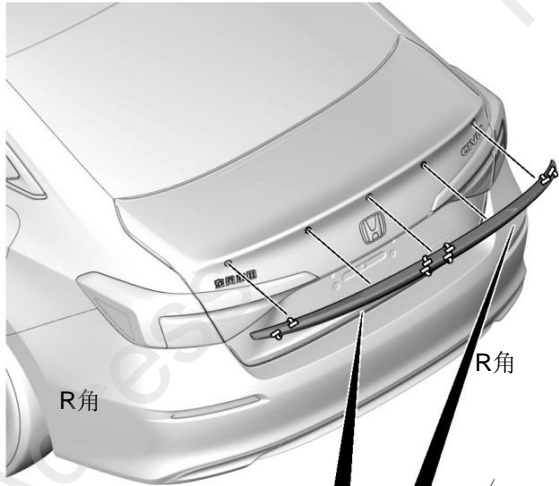

QK80312BR

26. 固定尾翼。

建议

离型纸 (8)

- 安装图示的顺序安装。

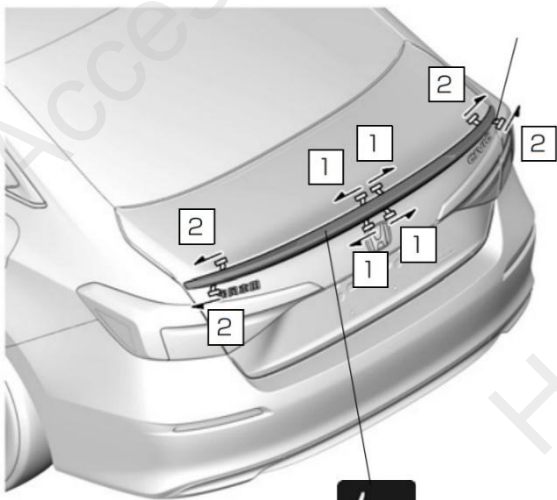

QK80313AR

27. 打开后备箱盖。

28. 固定尾翼。

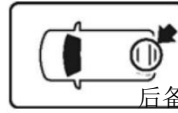

后备箱盖



螺栓 (2)

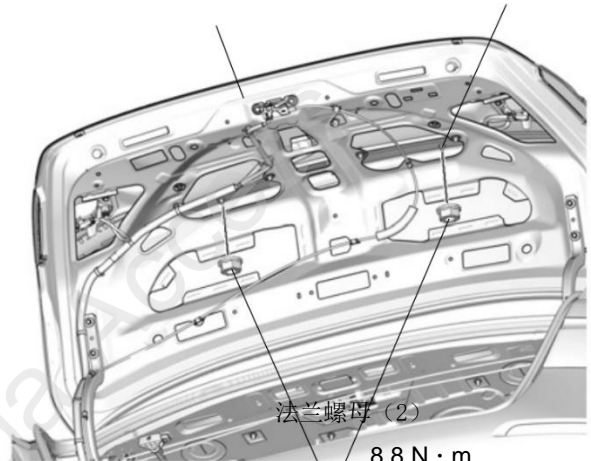

法兰螺母 (2)

8.8 N · m  
(0.9 kgf · m)

QK80314AR



### 扭簧的安装

29. 按照下列步骤操作。

<ul style="list-style-type: none"> <li>后排座椅靠背放倒拉杆</li> </ul>	配备车型 未配备车型	顺序 30 转顺序 31
--	---------------	-----------------

30. 拆出左右两侧的后排座椅靠背放倒拉杆。

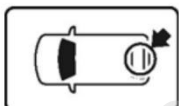

孔位

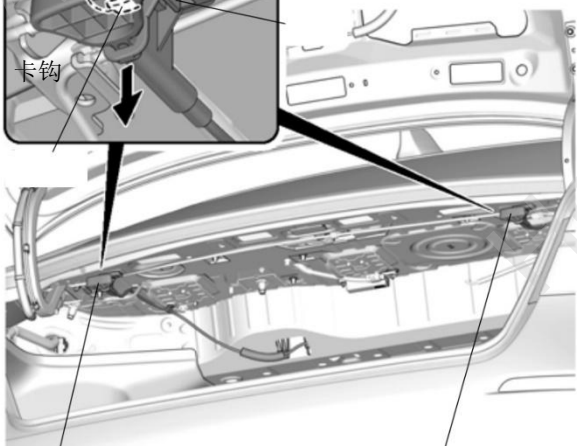
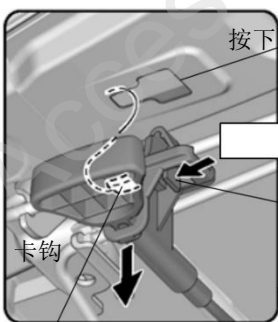

左侧后排座椅  
靠背放倒拉杆  
(未配备后备箱盖感应  
自动开关的车型)

右侧后排座椅  
靠背放倒拉杆  
(配备后备箱盖感应  
自动开关的车型)

QK80315AR

31. 拆出左、右扭簧。扭簧 夹扣 左扭簧

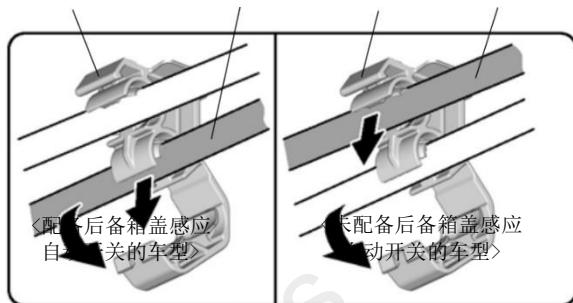

QK80319AR

32. 按照下列步骤操作。

▪ 后备箱盖感应自动开关

配备车型

顺序 33

未配备车型

转顺序 36

33. 松开右扭簧。

**▲ 注意**

- 拆下扭簧后，尾箱盖会因自身重量自动关闭，比较危险，请注意安全。操作时必须请其他人帮忙扶持，或用物件固定尾箱盖后再继续操作。

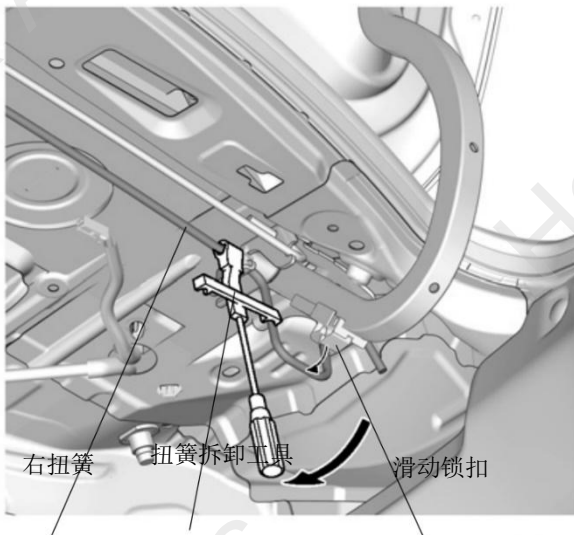
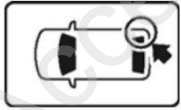

QK80316AR

34. 把右扭簧拆出。

**▲ 注意**

- 拆下扭簧后，尾箱盖会因自身重量自动关闭，比较危险，请注意安全。操作时必须请其他人帮忙扶持，或用物件固定尾箱盖后再继续操作。

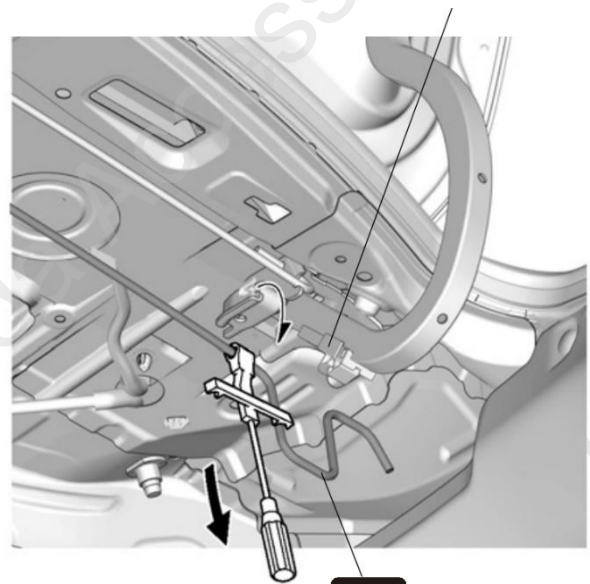

QK80317AR

## 35. 安装新的右扭簧。

**⚠ 注意**

- 扭簧有很强的反弹力，安装时须十分小心。

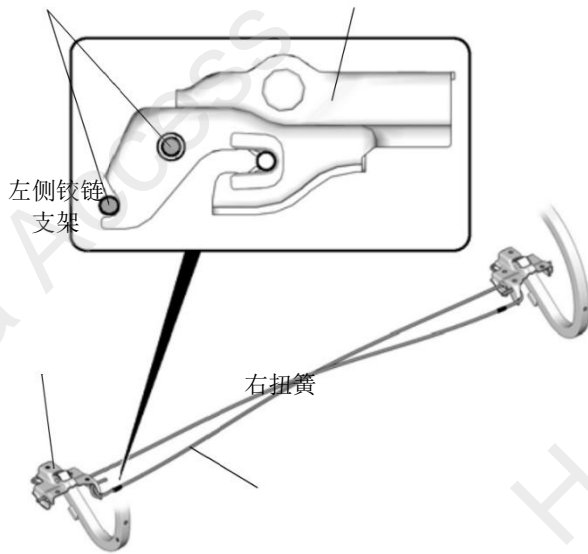

QK80320AR

转顺序39

## 36. 松开左扭簧。

**⚠ 注意**

- 拆下扭簧后，尾箱盖会因自身重量自动关闭，比较危险，请注意安全。操作时必须请其他人帮忙扶持，或用物件固定尾箱盖后再继续操作。

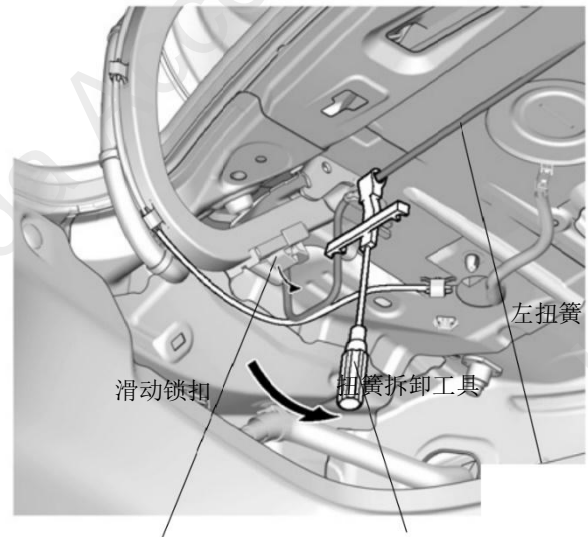

QK80321AR

## 37. 拆出左扭簧。

**▲ 注意**

- 拆下扭簧后，尾箱盖会因自身重量自动关闭，比较危险，请注意安全。操作时必须请其他人帮忙扶持，或用物件固定尾箱盖后再继续操作。

左侧铰链支架

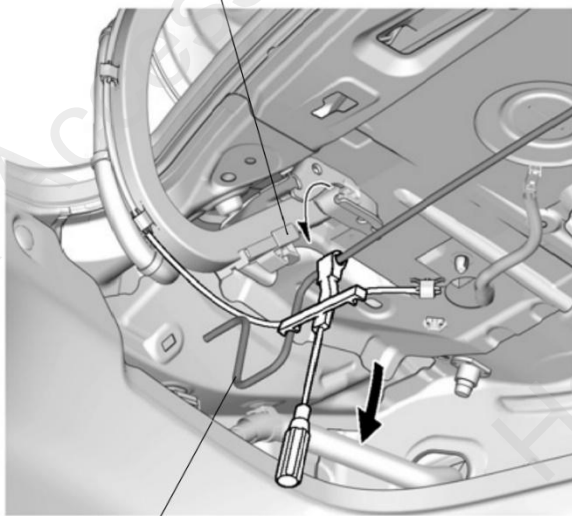

QK80322AR

## 38. 安装新的左扭簧。

**▲ 注意**

- 扭簧有很强的反弹力，安装时须十分小心。

左扭簧

右侧铰链支架

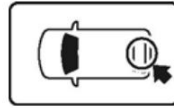
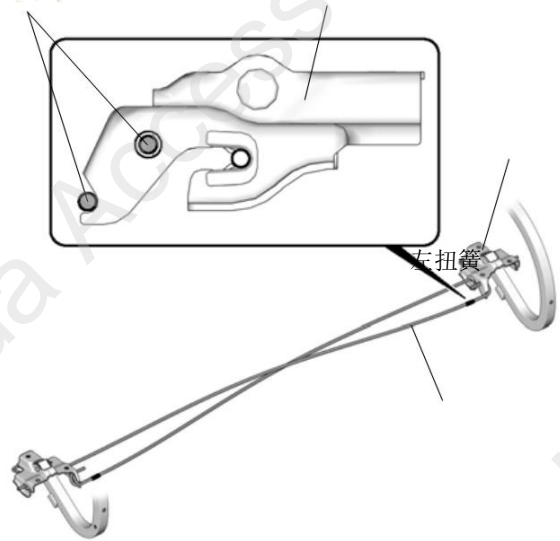
右侧铰链  
支架

QK80323AR

39. 固定左、右扭簧。

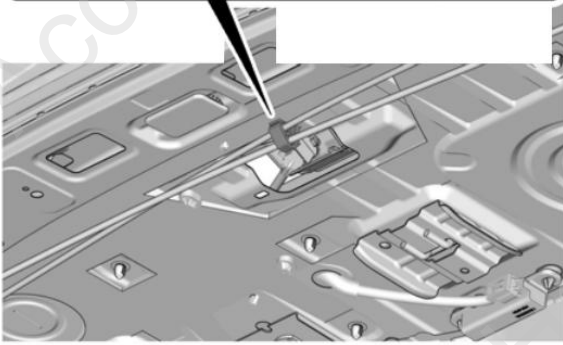
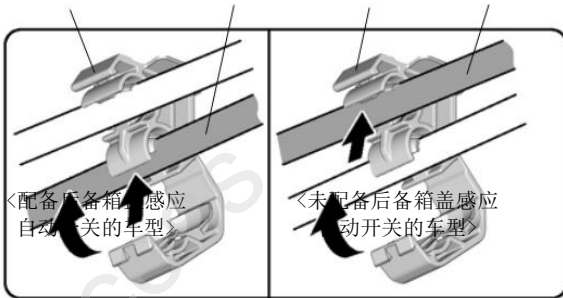
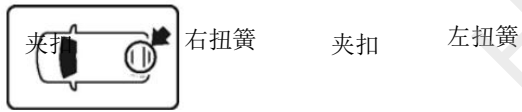

QK80324AR

40. 把左右两侧的后排座椅靠背放倒拉杆装回原位置。

## 安装确认

41. 确认安装没有异常。

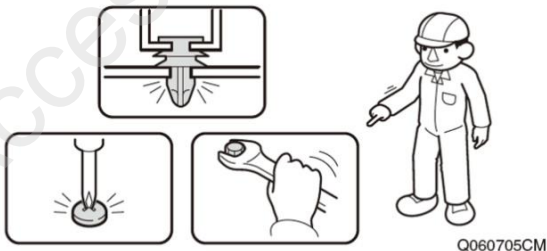

Q060705CM

## 复原作业

42. 把拆卸下来的车辆零件按原样装回。

### 建议

- 注意不要损伤车辆零件，必须牢固安装夹扣、爪扣等，不能凸起。

